

IP 42

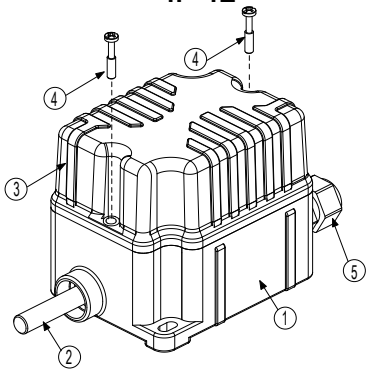

IP 65

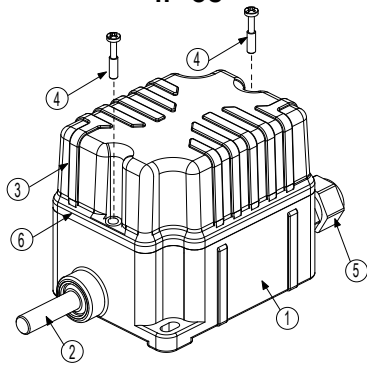

IP 66 / IP 67 / IP 69K



Immagine a scopo illustrativo
Numero e tipo delle camme varia
a seconda del modello

Image for illustrative purpose
the Number and type of cams is different
according to the model

PRSL0003XX - PRSL0011XX
Schema di collegamento interruttori
Wiring Layout Switches
Schéma des contacts

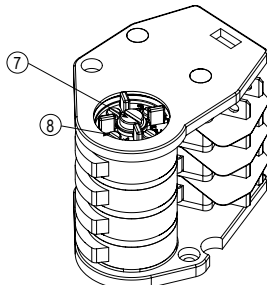
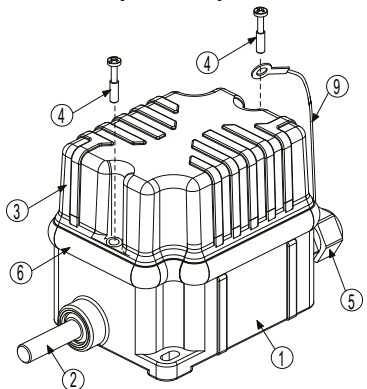
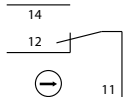

Italiano Istruzioni originali

Istruzioni d'uso e manutenzione

Il finecorsa a giri Base è un dispositivo elettromeccanico per circuiti di comando/controllo e manovra a bassa tensione (EN 60947-1, EN 60947-5-1) da utilizzarsi come equipaggiamento elettrico di macchine (EN 60204-1) in conformità a quanto previsto dai requisiti essenziali della Direttiva Bassa tensione 2014/35/UE e della Direttiva Macchine 2006/42/CE.

Il finecorsa è previsto per impiego in ambiente industriale con condizioni climatiche anche particolarmente gravose (temperature di impiego da -40°C a +80°C ed idoneità per utilizzo in ambienti tropicali). Non utilizzare l'apparecchio in ambienti con atmosfera potenzialmente esplosiva o in presenza di agenti corrosivi. Adatto per uso in presenza di nebbia salina secondo le norme (IEC 60068-2-11 e STD UL 50E), a seconda delle versioni. Il contatto con oli, acidi e solventi può danneggiare l'apparecchio; evitare di usarli per operazioni di pulizia.

Non è consentito collegare più di una fase per ogni interruttore. Non oliare od ingrassare gli elementi di comando o gli interruttori.

L'installazione del finecorsa deve essere effettuata da personale competente ed addestrato. I cablaggi elettrici devono essere effettuati a regola d'arte secondo le disposizioni vigenti.

Prima di eseguire l'installazione e la manutenzione del finecorsa è necessario spegnere l'alimentazione principale della macchina.

Operazioni per una corretta installazione del finecorsa

- Togliere il coperchio (3) svitando le viti di fissaggio (4).
- Unire l'albero del finecorsa (2) con l'albero del riduttore; evitare disassamenti tra i due alberi.
- Fissare il finecorsa in modo stabile al fine di evitare vibrazioni anomale dell'apparecchio durante il funzionamento; per il fissaggio utilizzare esclusivamente i fori sulla cassetta (1).
- Avvitare il pressacavo (5) nell'apposita sede.
- Introdurre il cavo multipolare nel finecorsa attraverso l'apposito pressacavo (5).
- Spelare il cavo multipolare per una lunghezza adeguata alle operazioni di connessione elettrica con gli interruttori.
- Nastrare la parte iniziale spelata del cavo multipolare.
- Serrare il cavo nel pressacavo (5).
- Effettuare le connessioni elettriche con gli interruttori rispettando lo schema dei contatti riportato sugli interruttori medesimi o lo schema di collegamento presente sul retro delle istruzioni (utilizzare prese Faston da 6.3 mm).
- Effettuare la regolazione del punto di intervento delle camme; per una corretta regolazione allentare la vite centrale (7) del gruppo camme, impostare il punto di intervento di ogni singola camma agendo sulla relativa vite di regolazione (8) (viti numerate ad indicare le camme in ordine crescente dal basso verso l'alto del gruppo), quindi serrare la vite centrale (7).
- Richiedere il finecorsa utilizzando le viti (4) infilando in una di esse l'estremità del cassetto antiperdita (9), se presente. Porre attenzione al corretto posizionamento della gomma (6) assemblata sul coperchio (3) e stringere le viti (4) con una forza di 80/100cNm.

Operazioni di manutenzione periodica

- Verificare il corretto serraggio delle viti (4) del coperchio (3).
- Verificare il corretto serraggio della vite centrale (7) di fissaggio delle camme.
- Verificare le condizioni dei cablaggi (in particolare nella zona di fissaggio sull'interruttore).
- Verificare le condizioni della gomma (6) assemblata tra il coperchio (3) e la cassetta (1) ed il serraggio del pressacavo (5) sul cavo multipolare.
- Verificare l'integrità dell'involucro del finecorsa (1, 3).
- Verificare l'assialità tra l'albero del finecorsa (2) e l'albero del riduttore.
- Verificare il fissaggio del finecorsa.
- Verificare le condizioni del tappo anticondensa, se presente.

Qualsiasi modifica ai componenti del finecorsa annulla la validità dei dati di targa ed identificazione dell'apparecchio e fa decadere i termini di garanzia. In caso di sostituzione di un qualsiasi componente utilizzare esclusivamente ricambi originali.

TER declina ogni responsabilità da danni derivanti dall'uso improprio dell'apparecchio o da una sua installazione non corretta.

Caratteristiche Tecniche

Conformità alle Direttive Comunitarie EN 60204-1 EN 60947-1 EN 60947-5-1 EN 60529

Temperatura ambiente
Grado di protezione
Immagazzinaggio -40°C/+80°C
Funzionamento -40°C/+80°C

IP 42
IP 65
IP 66 / IP 67 / IP 69K

Categoria di isolamento
Ingresso cavi
Velocità massima
Classe II
Pressacavo M16
800 giri/min

CE UK CA 50

Caratteristiche Tecniche degli Interruttori

Categoria di impiego AC 15
Corrente nominale di impiego 3 A
Tensione nominale di impiego 250 Vac
Corrente nominale termica 5 A
Tensione nominale di isolamento 300 Vac
Durata meccanica 1x10⁶ manovre
Faston 6.3 mm
Connessioni Morsetto con vite serrafilo

Caratteristiche Tecniche UL dei Finecorsa

Fincorsa certificati PFA9042AXXXXXX
PFA9057AXXXXXX
B300, R300
Caratteristiche elettriche Interruttori Enclosure Finecorsa
Tipo 1 PFA9042AXXXXXX
Tipo 3 PFA9067AXXXXXX
Conduttori Rame (Cu) 60/75°C

CE UK CA 50

PRIS090700 rev. 18 09/04/2024

BASE

IP 42

IP 65

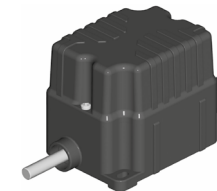

IP 66 / IP 67 / IP 69K

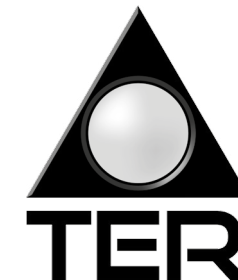
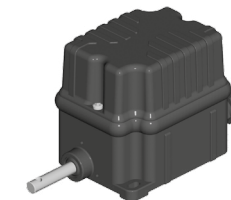

T.E.R. Tecno Elettrica Ravasi Srl a socio unico
Via Garibaldi 29/31 - 23885 Calco (LC) - Italy
Tel. +39 039 991011 - Fax +39 039 9910445
E-mail: info@ter.it - www.ter.it

Sede Legale - Registered Office
Via Alcide De Gasperi 54 - 23887 Olgiate Molgora (LC) - Italy



Certificazioni del prodotto (inquadrare il codice QR).
Product certifications (frame the QR code).



Istruzioni per il corretto smaltimento del prodotto (inquadrare il codice QR).
Instructions for proper disposal of the product (frame the QR code).

RATING ELETTRICI UL DEGLI INTERRUTTORI / UL ELECTRICAL RATING OF THE SWITCHES PRSL0003XX - PRSL0011XX

Rating codes for a-c control-circuit contacts at 50 and 60 hertz Valeurs pour les interrupteurs circuit de commande a-c à 50 et 60 hertz									
Contact rating code designation Caractéristique électrique des interrupteurs	Thermal continuous test current amperes Courant nominal thermique, amperes	Maximum current, amperes / Courant maximum, amperes							
		120 Volt		240 Volt		480 Volt		600 Volt	
		Make Disjonction	Break Interruption	Make Disjonction	Break Interruption	Make Disjonction	Break Interruption	Make Disjonction	Break Interruption
B300	5	30	3.00	15	1.50	-	-	-	-
B150	5	30	3.00	-	-	-	-	-	-

Rating codes for d-c control-circuit contacts Valeurs pour les interrupteurs circuit de commande d-c				
Contact rating code designation Caractéristique électrique des interrupteurs	Thermal continuous test current, amperes Courant nominal thermique, amperes	Maximum make or break current, amperes Courant maximum disjonction ou interruption, amperes		
		125 Volt	250 Volt	301 ÷ 600 Volt
R300	1.0	0.22	0.11	-
R150	1.0	0.22	-	-

CONDITION OF ACCEPTABILITY Underwriters Laboratories:

Use - For use only in (or with) complete equipment, when the acceptability of the combination is determined by Underwriters Laboratories Inc.
1. Cable Gland - Suitable Listed outlet bushing and fittings (QCRV/7) for models PF A90 42 xxxx xxx and suitable Listed outlet bushing and fittings (QCRV/7), "liquid Tight" for models PF A90 67 xxxx xxx has to be installed in field in order to maintain the enclosure respectively type1 and type 3 ratings.
2. The quick connect terminal and the wiring in general are suitable for factory wiring only.
3. Cord - Suitable Listed (ZJCZ/7) flexible cord type minimum S or SJ shall be installed in field in conjunction with the cable gland for models PF A90 42 xxxx xxx. Suitable Listed (ZJCZ/7) flexible cord type minimum SW or SJW shall be installed in field in conjunction with the cable gland for models PF A90 67 xxxx xxx.

CONDITION D'ACCEPTANCE DE Underwriters Laboratories:

Utilisation - Utilisation uniquement dans (ou avec) un équipement complet, lorsque l'acceptabilité de l'association est déterminée par Underwriters Laboratories Inc.
1. Presse-étoupe - Convient douille de sortie de Listed et accessoires (QCRV/7) pour les modèles PF A90 42 xxxx xxx et la douille de sortie Listed approprié et raccords (QCRV/7), « étanche aux liquides » pour les modèles PF A90 67 xxxx xxx doit être installé dans domaine afin de maintenir l'enceinte respectivement type1 et 3 votes Type.
2. Le terminal de connexion rapide et le câblage en général sont appropriés pour le câblage en usine seulement.
3. Cord - Listed approprié (ZJCZ/7) minimum type de cordon souple S ou SJ doit être installé dans un champ en conjunction avec le presse-étoupe pour les modèles PF A90 42 xxxx xxx.
Cord - Listed approprié (ZJCZ/7) minimum type de cordon souple SW ou SJW doit être installé dans un champ en conjunction avec le presse-étoupe pour les modèles PF A90 67 xxxx xxx.

